



Lynx™ Flash



Ordering number: 200 30 78

ENGLISH: Flash alert for the Lynx alert system..... page 3

DEUTSCH: Blitzleuchte für das Lynx Alarmsystem Seite 8

FRANÇAIS: Alerte clignotante du système Lynx..... page 13

ITALIANO: Flash alert per il sistema di allarme Lynx..... Pag. 18

NEDERLANDS: Flitslamp voor Lynx alarmsysteem Pag. 23

NORSK: Flash-varsling for Lynxvarslingssystemet..... side 28

SVENSKA: Blinklampett till varseblivningssystemet Lynx..... sid 33

Optical alerting with the Lynx Flash

The flash alert forms part of Lynx – our wireless alert system for people with impaired hearing. The Lynx uses various transmitters and receivers that alert you to noises such as a ringing telephone or doorbell, or the first signs of a fire.

The flash alert is a wireless receiver which uses a powerful flashing halogen lamp to alert the user when one of the transmitters in the Lynx system is activated. The various transmitters can be recognised by the different flash frequencies of the halogen lamp and by the different coloured LEDs. The transmitters send signals wirelessly to the flash alert. One or more repeaters may also be installed in order to amplify the alarm signal and thus extend its range.

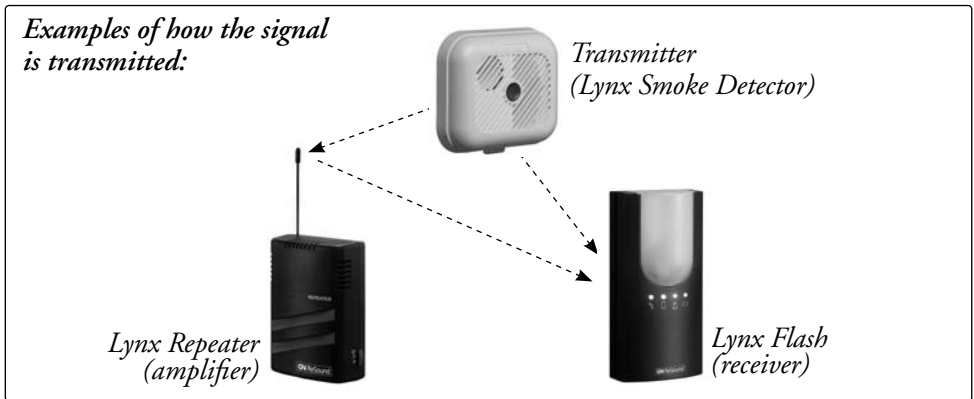

Overview

Under the lamp cover:
Channel selector
(microswitches)

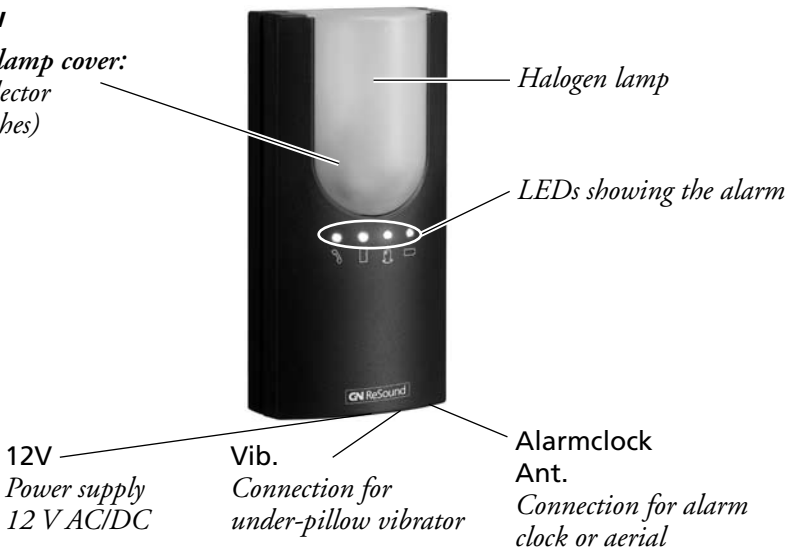
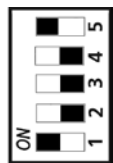

Location and fitting

It may be advisable for several flash alerts to be fitted in the house. The recommended location is somewhere clearly visible in the room such as on the TV, or on the bedside table if an under-pillow vibrator or alarm clock is used. The flash alert can be fitted to the table stand supplied or screwed onto the wall.

Power supply

Connect the flash alert to the mains, with the mains adapter supplied. The four LEDs will light up one at a time to indicate that the flash alert is ready for use. *The flash alert will retain the previous alert until the next alert is received.*

NOTE: The flash alert is supplied only by mains power and does not have a battery back-up.

External aerial

When the flash alert is used without an alarm clock, the external aerial supplied is connected to the Alarm clock Ant. connection. (see Overview on previous page). This extends the range of the flash alert. If an alarm clock is connected, the alarm clock cable acts as an aerial.



External aerial

Function test





1. Start by installing the transmitters that are to be used.

Read the user manual for the transmitters installed!

2. Test the system by activating the transmitters in the system one at a time. Check that the correct alarm is indicated (see next page). The previously indicated alert is retained until the next alert is received.

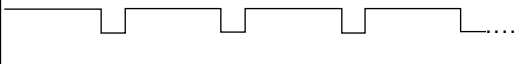
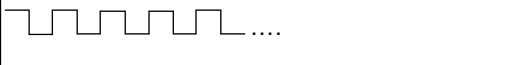
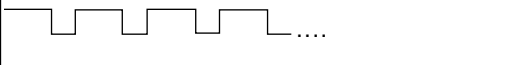
Alarm indication

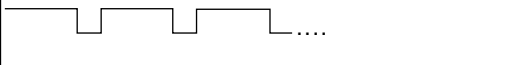
The flash alert can receive an alarm from up to seven different transmitters. The halogen lamp flashes according to a certain pattern and the LEDs for the relevant alarm come on.

Alarm type:	LED:	Flash frequencies:
Telephone	orange - - -	
Door	- green - -	
Fire	- - red -	
Baby	orange green red -	
Pager	orange green - -	
Optional	- green red -	
Public alert	orange - red -	

Battery warning

The flash alert also indicates when the battery power of the transmitters begins to fail. The transmitters send a flat-battery warning along with the alarm to the flash alert. Initially the alarm is shown as usual, then the yellow battery lamp flashes (until the next alarm is received).

Changing channels

The transmitters in the Lynx system transmit the signal wirelessly to the flash alert. They can transmit on a total of 16 different channels (0-9, A-F). The flash alert and all transmitters must be set to the same channel so that they can communicate. They are pre-set to channel 9, and then operate together without alteration. In some cases, it may be necessary to change the channel setting. If two or more users live near one another, the alarms can interfere. This can be rectified by changing the channel settings so that they are different for everyone. Any channel can be selected except Channel 0. (Channel 0 is reserved for a common alert such as a fire alarm.)

If you need to change the channel on the flash alert, proceed as follows: Move the white lamp cover upwards. You can see where the microswitches are located from the diagram on page 3. Set the switches as shown in the table below. To change channels on the receiver, see user manual.

Table showing microswitch settings:

Channel:	Switch:					
	1	2	3	4	5	
0	Off	Off	Off	Off	Off	— Common channel for fire alarm
1	On	Off	Off	Off	Off	
2	Off	On	Off	Off	Off	
3	On	On	Off	Off	Off	
4	Off	Off	Off	On	Off	
5	On	Off	Off	On	Off	
6	Off	On	Off	On	Off	
7	On	On	Off	On	Off	
8	Off	Off	Off	Off	On	
9	On	Off	Off	Off	On	— Pre-set channel on flash alert and all transmitters
A	Off	On	Off	Off	On	
B	On	On	Off	Off	On	
C	Off	Off	Off	On	On	
D	On	Off	Off	On	On	
E	Off	On	Off	On	On	
F	On	On	Off	On	On	

Troubleshooting

1. Check that the connection is correct and that all transmitters and receivers in the system are set to the same channel. If the flash alert is still not working, move on to the next steps.
2. *Set the flash alert to test mode:* Move the white lamp cover upwards in order to access the channel selector. Set microswitch 3 to ON. The yellow LED starts to flash.
3. *Check interference from other equipment:* The red LED now indicates whether there are other signals in the surrounding area which are transmitting on the same frequency as the flash alert. If the red LED does not light up or flashes 1-2 times per second it is OK. If, however, it stays on or flashes rapidly, this is a sign of interference.

Action: Move the flash alert to another location in the room.

4. *Check interference from another transmitter:* If the yellow LED is constantly on and the red and orange LEDs are flashing, this means that the flash alert is receiving interference from another transmitter in the vicinity which is transmitting on the same channel.

Action: Change the channel of the transmitters and receivers in the system (see “Changing channels” above).

5. *Quit test mode:* Set microswitch 3 to OFF. Then take the mains adapter out and put it in again to prepare the flash alert for normal use. Then test the system.

Cleaning and maintenance

Vacuum outside of Lynx Flash with a soft brush from time to time. Use a lightly moistened cloth to dry off the exterior. Never use cleaning products or solvents.

Repairs

If the product malfunctions it must be sent to an authorised technician for repair. Do not attempt to open the case of the device since this would invalidate the warranty. If your product requires service, please contact your hearing care professional for assistance.

Waste disposal



This product contains electrical or electronic equipment and should be disposed of carefully in the interest of your safety and the environment. Please contact your local hearing care professional concerning disposal of the product.

General Precautions

- If you cannot see the Lynx Flash, or if you are asleep without using an under-pillow vibrator, you will probably not notice that the product is signaling an alarm. This is particularly important if there is a fire.
- Low-energy radiation (eg from burglary alarms, room surveillance systems, radio equipment, mobile telephones) will not damage the device.
- Warning: External devices connected to the product must be safe according the requirements of EN 60601-1-1, EN 60335-1 or EN 60065, as appropriate.

Part number

BL-95 (including table stand) 200 30 78

Accessories:

Analogue alarm clock 200 30 73

Under-pillow vibrator 200 30 40

Technical data

Modulation:	AM.
Frequency:	433,92 MHz.
Number of channels:	16.
External input:	1-12 V DC. For alarm clock or aerial.
External output:	12 V DC. For under-pillow vibrator.
Lamp:	10 W 12 V halogen.
Power supply:	12 V AC/DC 600 mA.
Range:	Approx. 15 m indoors.
Dimensions:	140 x 70 x 45 mm.



Any issues relating to the EU Medical Device Directive 93/42/EEC should be directed to GN ReSound A/S.

Optische Alarmmeldung mit der Lynx Blitzleuchte

Die Blitzleuchte ist Teil des Lynx Systems, unseres Alarmsystems für hörgeschädigte Personen. Das Lynx-System informiert den Benutzer mit Hilfe verschiedener Sender und Empfänger über Geräusche, wie das Klingeln des Telefons oder der Türklingel und alarmiert ihn bei Gefahren, beispielsweise bei einem Brand.

Die Blitzleuchte ist ein drahtloser Empfänger, der den Benutzer mit einer leistungsstarken blitzenden Halogenlampe darüber informiert, dass ein im Lynx System installierter Sender aktiviert wurde. Verschiedene Sender können anhand unterschiedlicher Blitzfrequenzen der Halogenlampe und der verschiedenfarbigen LEDs erkannt werden. Die Sender senden Funksignale an die Blitzleuchte. Durch die Installation von Verstärkern kann die Reichweite des Alarmsignals erhöht werden.

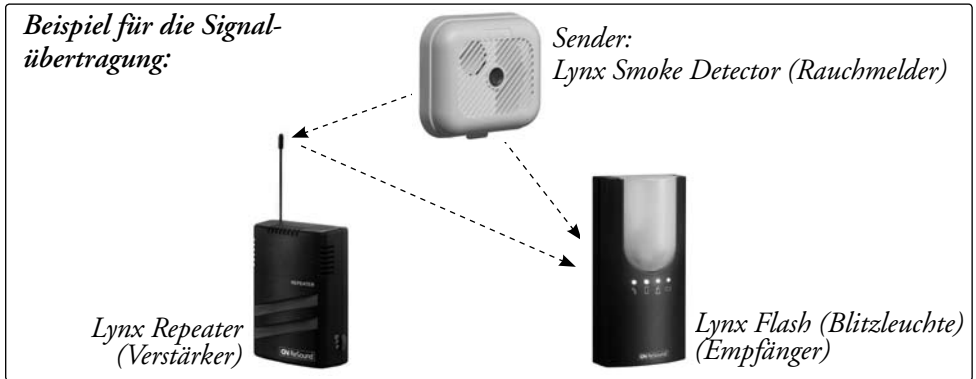

Übersicht

Unter der Lampenabdeckung:
Kanalwahl-Schalter
(Mikroschalter)

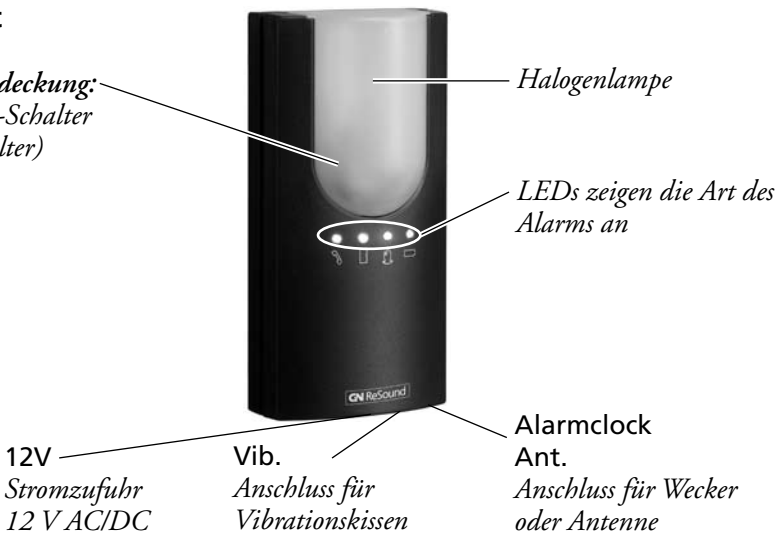

Aufstellung und Befestigung

Es kann vorteilhaft sein, mehrere Blitzleuchten im Haus verteilt zu installieren. Wir empfehlen Ihnen, die Blitzleuchte an einem deutlich sichtbaren Ort im Raum aufzustellen, z. B. auf dem Fernsehgerät oder auf dem Nachttisch, falls ein Vibrationskissen oder ein Wecker angeschlossen wird. Die Blitzleuchte kann mit dem mitgelieferten Ständer aufgestellt oder an der Wand befestigt werden.

Stromzufuhr

Schließen Sie die Blitzleuchte mit dem mitgelieferten Netzadapter an das Stromnetz an. Die vier LEDs leuchten nacheinander auf und zeigen so an, dass die Blitzleuchte betriebsbereit ist. *Die Blitzleuchte speichert den letzten Alarm solange, bis der nächste Alarm empfangen wird.*

HINWEIS: Die Blitzleuchte funktioniert nur mit Netzanschluss und verfügt über keine Batterie.

Externe Antenne

Wird die Blitzleuchte nicht an einen Wecker angeschlossen, so muss die mitgelieferte externe Antenne an den Anschluss Alarmclock Ant. angeschlossen werden (siehe Übersicht auf der vorherigen Seite). Dies erhöht die Reichweite der Blitzleuchte. Wird ein Wecker angeschlossen, so dient das Kabel des Weckers als Antenne.

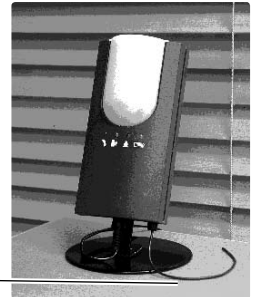

Externe Antenne

Funktionstest





1. Installieren Sie die Sender, die Sie verwenden möchten.

Einzelheiten hierzu finden Sie in der Bedienungsanleitung des jeweiligen Senders.

2. Prüfen Sie das System, indem Sie einen Sender nach dem anderen aktivieren. Prüfen Sie, ob jeweils der richtige Alarm angezeigt wird (siehe nächste Seite). Der zuletzt angezeigte Alarm wird solange gespeichert, bis der nächste Alarm empfangen wird.

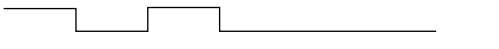
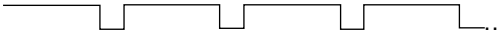
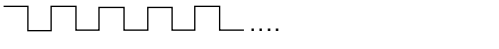
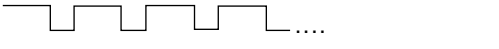
Alarmanzeige

Die Blitzleuchte kann Alarmsignale von bis zu sieben verschiedenen Sendern empfangen. Die Halogenlampe blitzt nach einem bestimmten Muster und die LED des entsprechenden Alarms leuchtet auf.

Alarmsystem:	LED:	Blitzfrequenzen:
Telefon	orange - - -	
Tür	- grün - -	
Feuer	- - rot -	
Baby	orange grün rot -	
Mobilfunkempfänger	orange grün - -	
Optional	- - rot -	
Öffentlicher Alarm	orange - rot -	

Niedrige Batterieleistung

Die Blitzleuchte zeigt auch an, wenn die Batterieleistung eines Senders nachlässt. Der Sender überträgt das Warnsignal über die niedrige Batterieleistung zusammen mit dem Alarmsignal an die Blitzleuchte. Zunächst wird der Alarm wie gewöhnlich angezeigt, dann blinkt die gelbe Batterielampe (bis der nächste Alarm empfangen wird).

Kanalwahl ändern

Die Sender des Lynx Systems senden das Alarmsignal per Funk an die Blitzleuchte. Dafür können 16 verschiedene Kanäle eingestellt werden (0-9, A-F). Damit die Blitzleuchte und alle Sender miteinander kommunizieren können, müssen sie auf den gleichen Kanal eingestellt sein. Sie sind auf Kanal 9 voreingestellt und können ohne Änderung der Einstellung kombiniert werden. In einigen Fällen kann es sein, dass ein anderer Kanal gewählt werden muss. Beispielsweise wenn eine oder mehrere Personen in der Nachbarschaft die gleichen Geräte verwenden, können die Alarme interferieren.

Das kann durch Ändern der Kanaleinstellungen ausgeglichen werden, so dass jeder einen eigenen Kanal benutzt. Es können alle Kanäle gewählt werden, außer Kanal 0. (Kanal 0 ist für einen allgemeinen Alarm, z. B. Feueralarm, reserviert.)

Wenn Sie die Kanaleinstellung ändern müssen, gehen Sie folgendermaßen vor: Schieben Sie die weiße Lampenabdeckung nach oben. In der Abbildung auf Seite 8 ist die Position der Mikroschalter dargestellt. Stellen Sie die Schalter entsprechend der folgenden Tabelle ein. Bitte sehen Sie in der Anleitung des jeweiligen Empfängers nach, wie die Kanäle geändert werden.

Einstellungen der Mikroschalter:

Kanal:	Schalter:				
	1	2	3	4	5
0	Off	Off	Off	Off	Off
1	On	Off	Off	Off	Off
2	Off	On	Off	Off	Off
3	On	On	Off	Off	Off
4	Off	Off	Off	On	Off
5	On	Off	Off	On	Off
6	Off	On	Off	On	Off
7	On	On	Off	On	Off
8	Off	Off	Off	Off	On
9	On	Off	Off	Off	On
A	Off	On	Off	Off	On
B	On	On	Off	Off	On
C	Off	Off	Off	On	On
D	On	Off	Off	On	On
E	Off	On	Off	On	On
F	On	On	Off	On	On

— Allgemeiner Kanal für Feueralarm

— Voreingestellter Kanal für Blitzleuchte und alle Sender

Fehlerbehebung

1. Prüfen Sie, ob die Blitzleuchte richtig angeschlossen ist und ob alle Sender und Empfänger des Systems auf den gleichen Kanal eingestellt sind. Funktioniert die Blitzleuchte immer noch nicht, lesen Sie weiter unter Punkt 2.
2. *Stellen Sie die Blitzleuchte auf Prüfmodus:* Schieben Sie die weiße Lampenabdeckung nach oben, um die Mikroschalter verstellen zu können. Stellen Sie Mikroschalter 3 auf ON. Die gelbe LED beginnt zu blinken.
3. *Überprüfen auf Störungen von anderen Geräten:* Nun zeigt die rote LED an, ob andere Signale in der Umgebung auf der gleichen Frequenz wie der Frequenz der Blitzleuchte gesendet werden. Leuchtet die rote LED nicht auf oder blinkt nicht 1-2 Mal pro Sekunde, dann gibt es keine Störfrequenzen. Leuchtet sie jedoch auf oder blinkt schnell, dann sind Störfrequenzen vorhanden.

Maßnahme: Stellen Sie die Blitzleuchte an einer anderen Stelle im Raum auf.

4. *Überprüfen auf Störungen von einem anderen Sender:* Leuchtet die gelbe LED durchgehend und die rote und orange LED blinken, bedeutet dies, dass die Blitzleuchte Störsignale von einem anderen Sender in der Nähe empfängt, der auf dem gleichen Kanal sendet.

Maßnahme: Ändern Sie die Kanaleinstellung der Sender und Empfänger des Systems (siehe „Kanalwahl ändern“ weiter oben).

5. *Beenden des Prüfmodus:* Stellen Sie den Mikroschalter 3 auf OFF. Stecken Sie den Netzadapter aus und wieder ein, um die Blitzleuchte auf Normalbetrieb zurückzusetzen. Prüfen Sie danach erneut das System.

Reinigung und Wartung

Entfernen Sie von Zeit zu Zeit mit einer weichen Bürste den Staub von der Blitzleuchte. Verwenden Sie ein leicht feuchtes Tuch, um das Gehäuse zu reinigen. Verwenden Sie niemals Reinigungs- oder Lösungsmittel.

Service

Ist das Produkt defekt, muss es an einen autorisierten Fachmann zur Reparatur gegeben werden. Öffnen Sie das Produkt niemals selbst, sonst erlischt die Garantie. Bei Problemen mit dem Produkt wenden Sie sich bitte an Ihr Zentrum für Hörhilfe oder Ihren Händler.

Entsorgung



Dieses Produkt enthält elektrische oder elektronische Teile. Entsorgen Sie das Produkt nicht im Hausmüll. Fragen Sie bitte Ihr Zentrum für Hörhilfe oder Ihren Händler nach Entsorgungsmöglichkeiten.

Allgemeine Vorsichtsmaßnahmen

- Wenn Sie den Lynx Flash nicht sehen können oder wenn Sie ohne das Vibrationskissen schlafen, werden Sie einen eventuellen Alarm, der von diesem Produkt erzeugt wird, nicht bemerken. Dies ist bei Brand besonders wichtig.
- Niedrigenergie-Strahlung (z. B. von Alarmanlagen, Überwachungssystemen, Funkanlagen oder Mobiltelefonen) beeinträchtigen das Produkt nicht.
- Achtung: An das Produkt angeschlossene externe Geräte müssen die Sicherheitsanforderungen der europäischen Norm EN 60601-1-1, EN 60335-1 bzw. EN 60065 erfüllen.

Bestellnummern

BL-95 (einschließlich Tischständer) 200 30 78

Zubehör:

Analoger Wecker 200 30 73

Vibrationskissen 200 30 40

Technische Daten

Modulation:	AM.
Frequenz:	433,92 MHz.
Anzahl der Kanäle:	16.
Externer Eingang:	1-12 V DC. Für Wecker oder Antenne.
Externer Ausgang:	12 V DC. Für Vibrationskissen.
Lampe:	10 W 12 V Halogen.
Stromzufuhr:	12 V AC/DC 600 mA.
Reichweite:	Ca. 15 m in Gebäuden.
Abmessungen:	140 x 70 x 45 mm.



Hersteller im Sinne der EG-Richtlinie
93/42 EWG: GN ReSound A/S.

Alerte visuelle avec la veilleuse clignotante Lynx

La veilleuse clignotante fait partie intégrante de Lynx, notre système d'alerte sans fil destiné aux malentendants. Ce système utilise divers émetteurs et récepteurs qui avertissent l'utilisateur des sons qui accompagnent notre vie quotidienne tels que sonnerie du téléphone et sonnette de la porte d'entrée, ou des premiers signes d'un incendie.

La veilleuse clignotante est un récepteur sans fil qui utilise une puissante ampoule halogène clignotante qui avertit l'utilisateur lorsqu'un des émetteurs du système Lynx est activé. Les différentes fréquences de clignotement de l'ampoule halogène et les voyants de plusieurs couleurs permettent d'identifier les différents émetteurs. Les émetteurs envoient des signaux radio à la veilleuse clignotante. Le cas échéant, il est possible d'installer un ou plusieurs amplificateurs supplémentaires qui amplifient le signal afin d'accroître sa portée.

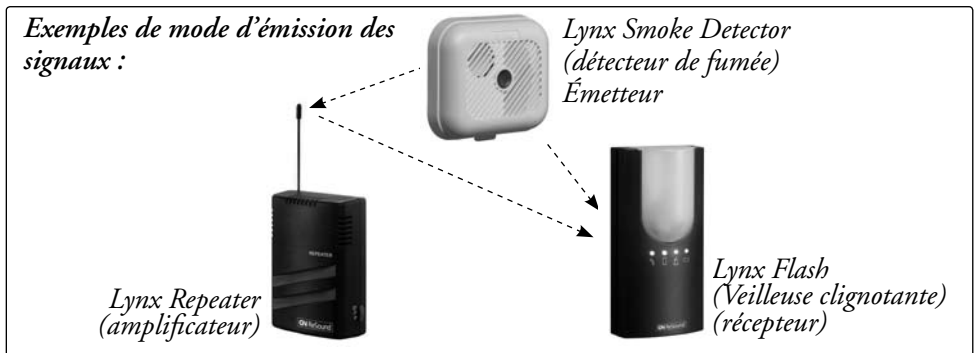

Présentation générale

Sous le couvercle de l'ampoule :

Sélecteur de canal (microrupteurs)

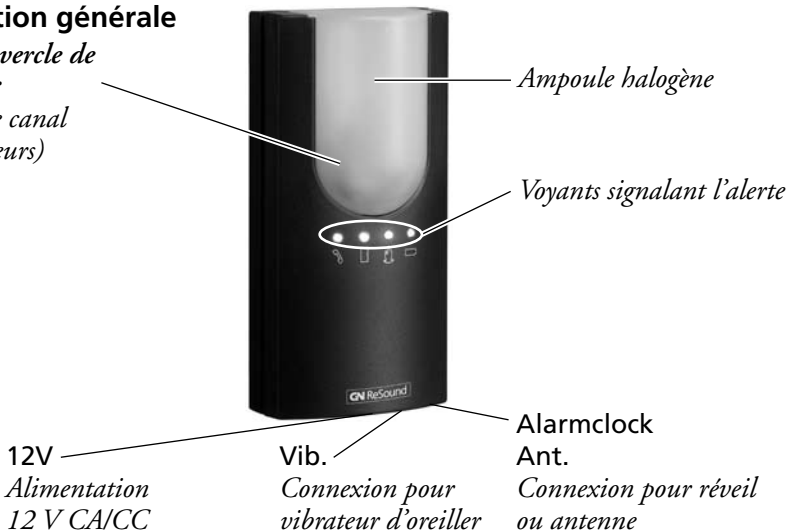

Positionnement et installation

Il est recommandé d'installer plusieurs veilleuses clignotantes dans votre maison. La veilleuse clignotante doit être parfaitement visible dans la pièce : placez-le sur la télévision ou sur votre table de nuit si vous utilisez un vibreur d'oreiller ou un réveil. La veilleuse clignotante peut être fixée sur le support fourni ou vissée au mur.

Alimentation

Connectez la veilleuse clignotante au secteur, à l'aide de l'adaptateur fourni. Les quatre voyants s'allument l'un après l'autre pour indiquer que la veilleuse clignotante est prête à l'emploi. *La veilleuse clignotante conserve en mémoire la dernière alerte jusqu'à ce qu'elle reçoive une nouvelle alerte.*

REMARQUE : La veilleuse clignotante ne fonctionne qu'avec le secteur et ne dispose pas de batterie de secours.

Antenne externe

Lorsque la veilleuse clignotante est utilisée sans réveil, l'antenne externe fournie est branchée à la connexion Alarmclock Ant. (voir Présentation générale ou page précédente). Cela augmente la portée de la veilleuse clignotante. Si un réveil est connecté, le câble du réveil fait office d'antenne.



Antenne externe

Test de fonctionnement





1. Commencez par installer les émetteurs que vous souhaitez utiliser.

Lisez le mode d'emploi des récepteurs correspondants !

2. Testez le système en activant les émetteurs l'un après l'autre. Vérifiez que l'alarme correcte est indiquée (voir page suivante). L'alerte précédente est conservée jusqu'à ce qu'une nouvelle alerte soit reçue.

Indication de l'alarme

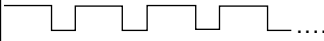
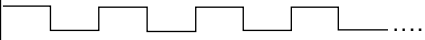
La veilleuse clignotante peut recevoir une alerte provenant de sept émetteurs maximum. L'ampoule halogène clignote selon un modèle précis et les voyants s'allument en fonction du type d'alarme.

Système d'alarme :	Voyant :				Fréquences du clignotement :
Téléphone	orange	-	-	-	
Sonnette porte	-	vert	-	-	
Incendie	-	-	rouge	-	
Bébé	orange	vert	rouge	-	
Bipeur	orange	vert	-	-	
Optionnel	-	vert	rouge	-	
Alerte au public	orange	-	rouge	-	

Avertissement lié à la pile

La veilleuse clignotante émet également un signal lorsque l'énergie de la pile des émetteurs commence à faiblir. Les émetteurs envoient à la veilleuse clignotante un avertissement de batterie faible en même temps que l'alarme. Dans un premier temps, l'alarme apparaît normalement, puis le voyant jaune de la batterie clignote (jusqu'à ce qu'une nouvelle alerte soit reçue).

Changer de canal

Les émetteurs du système Lynx envoient un signal radio à la veilleuse clignotante. Ils peuvent émettre sur un total de 16 canaux différents (0-9, A-F). La veilleuse clignotante et les émetteurs du système doivent être réglés sur le même canal pour pouvoir communiquer. Ils sont pré-réglés sur le canal 9 ; ils agissent ensuite ensemble sans conflit. Il est parfois nécessaire de modifier le réglage du canal. Si deux utilisateurs minimum vivent à proximité, les alarmes peuvent interférer. Il est possible de corriger cette situation en changeant les réglages des canaux. Ils doivent alors être différents pour chaque personne. Vous pouvez sélectionner n'importe quel canal sauf le canal 0. (Le canal 0 est réservé à une alerte commune comme l'alarme incendie.)

Pour changer le canal sur la veilleuse clignotante, procédez comme suit : Soulevez le couvercle de l'ampoule blanche. Le diagramme en page 13 vous indique où sont situés les microrupteurs. Réglez les microrupteurs comme signalé dans le tableau ci-dessous. Pour modifier les canaux du récepteur, consultez le manuel d'utilisation.

Tableau des réglages du microrupteur :

Canal :	Interrupteur :				
	1	2	3	4	5
0	Off	Off	Off	Off	Off
1	On	Off	Off	Off	Off
2	Off	On	Off	Off	Off
3	On	On	Off	Off	Off
4	Off	Off	Off	On	Off
5	On	Off	Off	On	Off
6	Off	On	Off	On	Off
7	On	On	Off	On	Off
8	Off	Off	Off	Off	On
9	On	Off	Off	Off	On
A	Off	On	Off	Off	On
B	On	On	Off	Off	On
C	Off	Off	Off	On	On
D	On	Off	Off	On	On
E	Off	On	Off	On	On
F	On	On	Off	On	On

— Canal commun pour alarme incendie

— Canal pré-réglé sur la veilleuse clignotante et l'ensemble des émetteurs

Diagnostic d'anomalies

1. Vérifiez que la connexion est correcte et que tous les émetteurs et récepteurs du système sont réglés sur le même canal. Si la veilleuse clignotante ne fonctionne toujours pas, passez aux étapes suivantes.
2. Réglez la veilleuse clignotante en mode test : Pour accéder au sélecteur de canaux, soulevez le couvercle de l'ampoule blanche. Réglez le microrupteur 3 sur ON. Le voyant jaune commence à clignoter.
3. Vérifiez les interférences avec d'autres équipements : Le voyant rouge indique maintenant s'il existe d'autres signaux dans les environs qui émettent sur la même fréquence que la veilleuse clignotante. Si le voyant rouge ne s'allume pas ou s'il clignote 1 ou 2 fois par seconde, il n'y a pas de problème d'interférence. Cependant, si le voyant reste allumé ou s'il clignote rapidement, cela signale l'existence d'interférences.

Action : Déplacez la veilleuse clignotante vers un autre point de la pièce.

4. Vérifiez les interférences avec d'autres équipements : Si le voyant jaune est constamment allumé et que les voyants rouges et orange clignent, cela signifie que la veilleuse clignotante reçoit des interférences d'un autre émetteur du voisinage qui émet sur le même canal.

Action : Changez le canal des émetteurs et des récepteurs du système (voir la section « Changer de canal » ci-dessus).

5. Quittez le mode test : Réglez le microrupteur 3 sur Off. Débranchez l'adaptateur du secteur et rebranchez-le à nouveau pour préparer la veilleuse clignotante à une utilisation normale. Ensuite testez le système.

Nettoyage et entretien

Aspirez l'extérieur de la veilleuse clignotante avec une brosse douce de temps en temps. Utilisez un chiffon légèrement humide pour essuyer l'extérieur. N'utilisez jamais de produits de nettoyage ou de solvants.

Réparation

Si le produit est endommagé, il doit être transmis à un technicien agréé pour réparation. N'ouvrez jamais le produit vous-même sous peine d'annuler la garantie. Contactez votre centre d'aide auditive ou le vendeur si vous rencontrez des problèmes avec le produit.

Élimination



Ce produit comporte du matériel électrique ou électronique. Ne le mettez pas à la poubelle en fin de vie. Contactez votre centre d'aide auditive ou le vendeur pour obtenir des conseils sur la méthode d'élimination la plus sûre du produit.

Précautions générales

- Si vous ne voyez pas Lynx Flash ou si vous êtes endormi, sans utiliser un vibreur d'oreiller, vous ne vous rendez probablement pas compte que l'appareil émet une alarme. C'est particulièrement important lors d'un incendie.
- La radiation de faible énergie (des alarmes anti-vol, des systèmes de surveillance, des équipements radio et des téléphones portables, par exemple) ne présente aucun risque pour le produit.
- Avertissement : Les dispositifs externes connectés au produit ne doivent présenter aucun danger conformément aux exigences des normes EN 60601-1-1, EN 60335-1 ou EN 60065, suivant le cas.

Référence des éléments

BL-95 (y compris support) 200 30 78

Accessoires :

Réveil analogique 200 30 73

Vibreur d'oreiller 200 30 40

Caractéristiques techniques

Modulation :	AM.
Fréquence :	433,92 MHz.
Nombre de canaux :	16.
Entrée :	1-12 V CC. Pour réveil ou antenne.
Sortie :	12 V CC. Pour vibreur d'oreiller.
Ampoule :	10 W 12 V halogène.
Alimentation :	12 V CA/CC 600 mA.
Portée :	Env. 15 m en intérieur.
Dimensions :	140 x 70 x 45 mm.



Pour toute question relative à la Directive CE 93/42 sur les dispositifs médicaux, veuillez contacter GN ReSound A/S.

Allarme ottico con il sistema flash alert Lynx

Il flash alert costituisce parte integrante di Lynx – il nostro sistema di allarme wireless per persone con disturbi all'udito. Nel Lynx sono incorporati vari tipi di trasmettitori e ricevitori che La allertano su vari eventi come chiamate telefoniche, campanelli e incendi.

Il flash alert è un ricevitore wireless che utilizza una potente lampada alogena per allertare l'utente quando viene attivato uno dei trasmettitori nel sistema Lynx. Il vari trasmettitori possono essere riconosciuti dalle diverse frequenze di lampeggio della lampada alogena e dai diversi colori dei LED. Il trasmettitori inviano i segnali al flash alert tramite tecnologia senza fili. È anche possibile installare uno o più ripetitori per amplificare il segnale di allarme e aumentarne la portata.

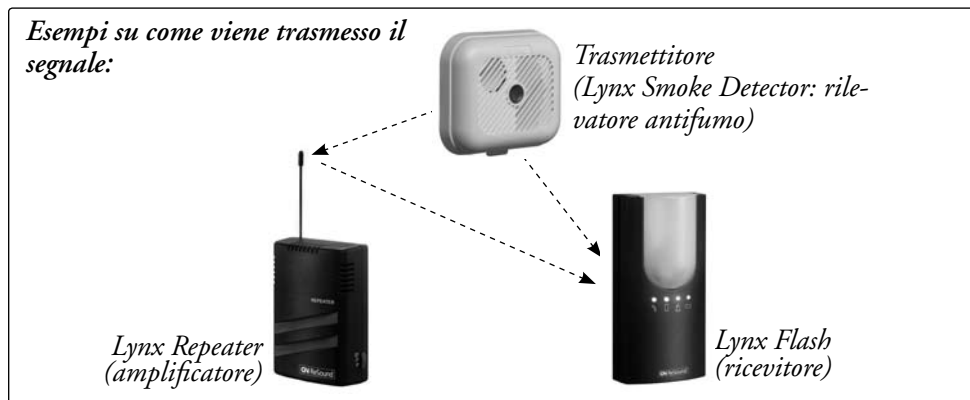

Panoramica

*Sotto il coperchio portalampada:
Selettore di canali (microinterruttori)*

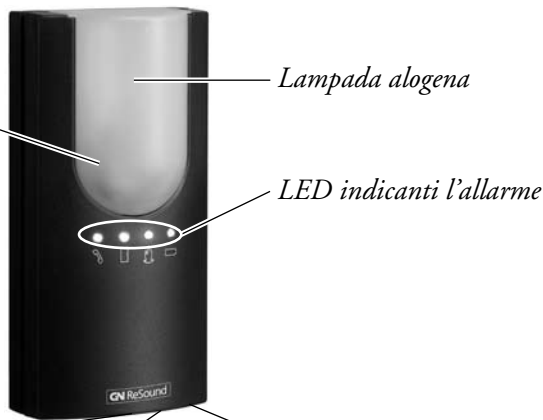
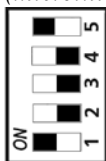

12V
*Alimentazione elettrica
12 V CA/CC*

Vib.
*Connessione per
il vibratore sotto
il cuscino*

**Alarmclock
Ant.**
*Connessione per l'allarme sveglia
o l'antenna parabolica*

Ubicazione e installazione

Può essere opportuno installare vari allarmi flash nella casa. L'ubicazione raccomandata è un punto della stanza chiaramente visibile come ad esempio sopra la TV oppure sopra il comodino se viene utilizzato un vibratore o una sveglia da posizionare sotto il cuscino. Il flash alert può essere installato sul supporto da tavolo fornito oppure avvitato alla parete.

Alimentazione elettrica

Collegare il flash alert alla rete di alimentazione con l'adattatore di rete fornito. I quattro LED si illumineranno uno dopo l'altro per indicare che il flash alert è pronto per l'uso. *Il flash alert terrà in memoria l'allarme precedente fino al ricevimento di un nuovo allarme.*

NOTA: Il flash alert viene alimentato solo dalla rete e non dotato di alimentazione a batteria.

Antenna parabolica esterna

Quando il flash alert viene utilizzato senza un allarme sveglia, l'antenna parabolica esterna fornita in dotazione viene collegata all'attacco Alarmclock Ant. (vedasi Panoramica nella pagina precedente). Ciò estende la portata del flash alert. Se viene collegata una sveglia, il cavo della sveglia funge da antenna parabolica.

Antenna parabolica esterna



Prova del funzionamento





1. Inizi installando i trasmettitori che devono essere utilizzati.

Legga il manuale dell'utente per i trasmettitori installati!

2. Verifichi il sistema attivando i trasmettitori nel sistema uno alla volta. Controlli che sia indicato l'allarme corretto (vedasi pagina seguente). L'allarme indicato precedentemente viene tenuto in memoria fino al ricevimento dell'allarme successivo.

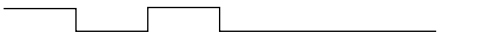
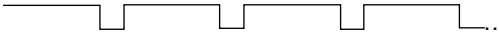
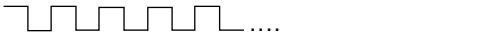
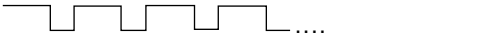
Indicazione dell'allarme

Il flash alert può ricevere un allarme da fino a sette trasmettitori diversi. La lampada alogena lampeggia secondo un determinato schema e i LED per il rispettivo allarme si attivano.

Sistema di allarme:	LED:	Frequenze di lampeggio:
Telefono	arancione - - -	
Porta	- verde - -	
Incendio	- - rosso -	
Neonato	arancione verde rosso -	
Cercapersona	arancione verde - -	
Opzionale	- verde rosso -	
Allarme generale	arancione - rosso -	

Allarme batteria

Il flash alert indica anche quando l'alimentazione a batteria dei trasmettitori inizia a mancare. I trasmettitori inviano al flash alert un avvertimento batteria scarica insieme all'allarme. Inizialmente l'allarme viene visualizzato come al solito, quindi lampeggia la spia gialla della batteria (fino al ricevimento dell'allarme successivo).

Cambio di canali

I trasmettitori nel sistema Lynx trasmettono il segnale al flash alert tramite tecnologia senza fili. Possono trasmettere su un numero complessivo di 16 canali diversi (0-9, A-F). Il flash alert e tutti i trasmettitori devono essere impostati sullo stesso canale in modo da poter comunicare. Sono preimpostati sul canale 9 e funzionano insieme senza modifiche. In alcuni casi può essere necessario cambiare l'impostazione del canale. Se due o più utenti vivono uno vicino all'altro, gli allarmi possono sovrapporsi. Questo problema può essere eliminato cambiando le impostazioni dei canali in modo che siano diverse per ogni utente. Può essere selezionato qualsiasi canale tranne il Canale 0. (Il Canale 0 è riservato per un segnale di allarme comune come un allarme antincendio.)

Se è necessario cambiare il canale sul flash alert, precedere nel modo seguente: Sollevare il coperchio portalampada bianco. La posizione dei microinterruttori può essere desunta dal grafico a pagina 18. Impostare gli interruttori come mostrato nella tabella in basso. Per cambiare i canali sul ricevitore, consulti il manuale dell'utente.

Tabella indicante le impostazioni dei microinterruttori:

		Interruttori:				
Canale:		1	2	3	4	5
0		Off	Off	Off	Off	Off
1		On	Off	Off	Off	Off
2		Off	On	Off	Off	Off
3		On	On	Off	Off	Off
4		Off	Off	Off	On	Off
5		On	Off	Off	On	Off
6		Off	On	Off	On	Off
7		On	On	Off	On	Off
8		Off	Off	Off	Off	On
9		On	Off	Off	Off	On
A		Off	On	Off	Off	On
B		On	On	Off	Off	On
C		Off	Off	Off	On	On
D		On	Off	Off	On	On
E		Off	On	Off	On	On
F		On	On	Off	On	On

— Canale comune per l'allarme antincendio

— Canale preimpostato sul sistema flash alert e su tutti i ricevitori

Risoluzione dei problemi

1. Verifichi che il collegamento è corretto e che tutti i trasmettitori e ricevitori nel sistema siano impostati sullo stesso canale. Se il flash alert non funziona ancora, proceda con i passaggi successivi.
2. *Imposti il flash alert sulla modalità di prova:* Sposti il coperchio portalampada bianco verso l'alto per accedere al selettore di canali. Imposti il microinterruttore 3 su ON. Il LED giallo inizia a lampeggiare.
3. *Verifichi la presenza di disturbi provenienti da altre apparecchiature:* Ora il LED rosso indica se esistono altri segnali nell'area circostante che vengono trasmessi sulla stessa frequenza del flash alert. Se il LED rosso non si accende o lampeggia 1-2 volte al secondo, è OK. Se, tuttavia, rimane acceso o lampeggia rapidamente, significa che è presente un disturbo.

Azione risolutiva: Spostare il flash alert in un altro punto della stanza.

4. *Verifichi la presenza di disturbi provenienti da un altro trasmettitore:* Se il LED giallo è costantemente acceso e i LED rosso e arancione lampeggiano, ciò significa che il flash alert riceve interferenze da un altro trasmettitore nelle vicinanze che sta trasmettendo sullo stesso canale.

Azione risolutiva: Cambiare il canale dei trasmettitori e ricevitori nel sistema (vedasi "Cambio di canali" in alto).

5. *Uscire dalla modalità di prova:* Imposti il microinterruttore 3 su OFF. Quindi scolleghi l'adattatore di rete e lo reinserisca per preparare il flash alert per l'impiego normale. Quindi verifichi il sistema.

Pulizia e manutenzione

Aspiri di tanto in tanto la parte esterna del flash alert con una spazzola morbida. Utilizzi un panno leggermente inumidito per asciugare l'esterno. Non utilizzi mai detersivi o solventi.

Assistenza

Se il prodotto è rotto deve essere spedito a un tecnico autorizzato per la riparazione. Non apra mai il prodotto di propria iniziativa poiché ciò invaliderà la garanzia. Si metta in contatto con il Suo centro di assistenza per persone con disturbi all'udito o con il Suo commerciante se riscontra problemi con il prodotto.

Smaltimento del prodotto



Questo prodotto contiene apparecchiature elettriche o elettroniche. Non lo getti nella spazzatura al termine della sua vita tecnica. Contatti il Suo centro di assistenza per persone con disturbi all'udito o il commerciante per un consiglio sullo smaltimento sicuro.

Misure generali di sicurezza

- Se non puoi vedere il Lynx Flash, o se stai dormendo, senza utilizzare un vibratore sotto il cuscino, non noterai probabilmente che il prodotto sta segnalando un allarme. È particolarmente importante in caso d'incendio.
- Una radiazione a bassa energia (ad es. da allarmi antintrusione, sistemi di monitoraggio di stanze, apparecchiature radio e cellulari) non è dannosa per il prodotto.
- Avvertenza: i dispositivi esterni collegati al prodotto devono essere sicuri in conformità agli standard EN 60601-1-1, EN 60335-1 o EN 60065.

Codice prodotto

BL-95 (incluso il supporto da tavolo) 200 30 78

Accessori:

Sveglia analogica 200 30 73

Vibratore da posizionare sotto il cuscino 200 30 40

Dati tecnici

Modulazione:	AM.
Frequenza:	433,92 MHz.
Numero di canali:	16.
Ingresso esterno:	1-12 V CC. Per l'allarme sveglia o l'antenna parabolica.
Uscita esterna:	12 V CC. Per il vibratore sotto il cuscino.
Lampada:	10 W 12 V alogena.
Alimentazione elettrica:	12 V CA/CC 600 mA.
Portata:	Circa 15 m al coperto.
Dimensioni:	140 x 70 x 45 mm.



Per qualsiasi quesito riguardante la direttiva 93/42/CEE concernente i dispositivi medici, si rimanda alla GN ReSound A/S.

Optische alarmering met de Lynx-flitslamp

De Flitslamp is een onderdeel van Lynx, ons draadloze alarmsysteem voor doven en slechthorenden. Lynx maakt gebruik van verschillende zenders en ontvangers die de gebruiker waarschuwen voor geluiden zoals een telefoon, deurbel, of een brandalarm.

De Flitsunit is een draadloze ontvanger die gebruik maakt van een krachtige knipperende halogeenlamp om de gebruiker te waarschuwen wanneer een van de zenders in het Lynx-systeem is geactiveerd. De zendermeldingen zijn te herkennen door het verschil in knipperfrequentie van de halogeenlamp en de kleurweergave van de indicatielampjes (LED's). De zenders sturen de meldingen draadloos naar de flitsunit. Indien nodig kunt u het ontvangst bereik vergroten door extra Repeaters (versterkers) te plaatsen.

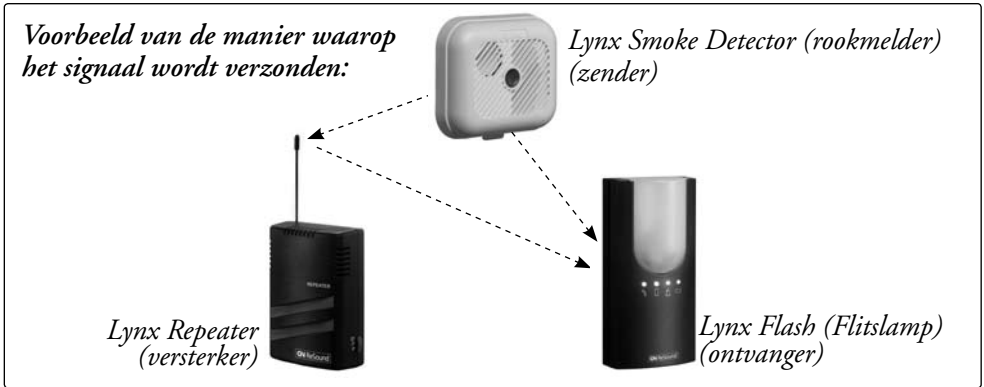

Overzicht

Onder de kunststofkap: Kanaalkeuzeschakelaar (microschakelaar)

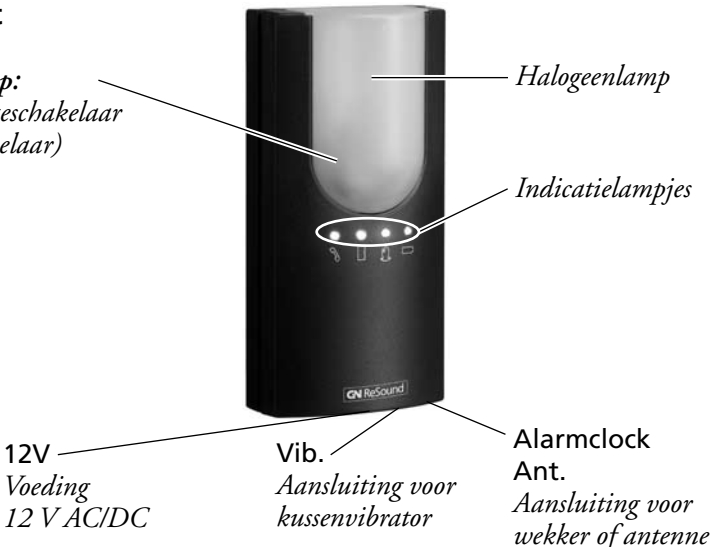

Plaatsing

Het kan wenselijk zijn om meerdere flitslampen in het huis te plaatsen. De aanbevo- len locatie is een duidelijk zichtbare locatie in de kamer, bv. op de tv, of op het nacht- kastje als een trilkussen of wekker wordt gebruikt. De flitslamp kan worden geplaatst op het bijgeleverde statief of kan aan de muur worden bevestigd.

Voeding

Sluit de flitslamp aan op het lichtnet met behulp van de bijgeleverde netadapter. De vier indicatielampjes zullen één voor één blijven oplichten. Om de flitslamp in de ontvangstmodus te zetten dient één van de zenders te worden geactiveerd. *De Flits- lamp houdt het voorgaande alarm vast totdat een nieuw alarm wordt ontvangen.*

NB: De flitsunit werkt op het lichtnet.

Externe antenne

Wanneer de flitslamp zonder wekker wordt gebruikt, wordt de bijgeleverde externe antenne aangesloten op de aansluiting Alarmclock Ant. (zie overzicht op de vorige pagina). Dit zorgt voor een groter ontvangstbereik. Als een wekker is aangeslo- ten, werkt de kabel van de wekker als antenne.

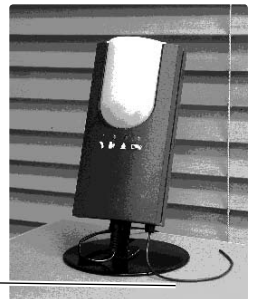

Externe antenne

Functietest

1. Installeer eerst de zenders.

Lees de gebruiksaanwijzing van de geïnstalleerde zenders!

2. Test het systeem door de zenders één voor één te activeren.
Controleer of het juiste alarm wordt aangegeven (zie volgende pagina).

Kanalen wijzigen

De zenders in het Lynx-systeem sturen het signaal draadloos naar de flitslamp. Er zijn in totaal 16 verschillende kanalen (0-9, A-F). De flitslamp en alle zenders moeten op hetzelfde kanaal zijn ingesteld om met elkaar te kunnen communiceren. Ze zijn standaard ingesteld op kanaal 9 en zullen perfect samen functioneren als u geen wijzigingen aanbrengt. Soms kan het nodig zijn om de kanaalinstellingen te wijzigen. Wanneer twee of meer gebruikers vlak bij elkaar wonen, kunnen de alarmsignalen elkaar verstoren. U kunt dit verhelpen door kanalen in te stellen die niet door de andere gebruikers worden gebruikt. U kunt alle kanalen selecteren, behalve kanaal 0. (Kanaal 0 is gereserveerd voor een algemeen alarm zoals een brandalarm.)

Indien nodig kunt u het kanaal op de flitslamp als volgt wijzigen: Schuif de witte kunststofkap omhoog. In het schema op pagina 23 kunt u zien waar de microschakelaars zich bevinden. Stel de schakelaars in volgens onderstaande tabel. De informatie om de kanalen op de zender te wijzigen, vindt u in de betreffende gebruiksaanwijzing.

Instellingentabel microschakelaar:

Kanaal:	Schakelaar:				
	1	2	3	4	5
0	Off	Off	Off	Off	Off
1	On	Off	Off	Off	Off
2	Off	On	Off	Off	Off
3	On	On	Off	Off	Off
4	Off	Off	Off	On	Off
5	On	Off	Off	On	Off
6	Off	On	Off	On	Off
7	On	On	Off	On	Off
8	Off	Off	Off	Off	On
9	On	Off	Off	Off	On
A	Off	On	Off	Off	On
B	On	On	Off	Off	On
C	Off	Off	Off	On	On
D	On	Off	Off	On	On
E	Off	On	Off	On	On
F	On	On	Off	On	On

— Algemeen kanaal voor
brandalarm

— Standaard ingesteld
kanaal op flitslamp
en alle zenders

Problemen oplossen

1. Controleer of de aansluiting juist is en alle zenders en ontvangers in het systeem op hetzelfde kanaal zijn ingesteld. Voer de volgende stappen uit als de flitslamp nog steeds niet werkt.
2. *Zet de flitsunit in de testmodus:* Schuif de witte kunststofkap omhoog om toegang te krijgen tot de kanaal-keuzeschakelaar. Stel microschakelaar 3 in op ON. Het gele indicatielampje gaat knipperen.
3. *Controleer of andere apparatuur geen storing veroorzaakt:* Het rode indicatielampje zal aangeven of zich in de naaste omgeving andere signalen bevinden die op dezelfde frequentie werken als de flitslamp. Als het rode indicatielampje niet gaat branden of 1-2 keer per seconde gaat knipperen, is alles in orde. Als het lampje echter blijft branden of snel knippert, is er sprake van een stoorsignaal.
Oplossing: Verplaats de flitslamp naar een andere locatie in de kamer.
4. *Controleer of een andere zender geen storing veroorzaakt:* Als het gele indicatielampje continu brandt en de rode en oranje indicatielampjes knipperen, betekent dit dat de flitslamp stoorsignalen ontvangt van een andere zender in de buurt die op hetzelfde kanaal zendt.
Oplossing: Wijzig het kanaal van de zenders en ontvangers in het systeem (zie 'Kanalen wijzigen' boven).
5. *Testmodus verlaten:* Stel microschakelaar 3 in op OFF. Haal de netadapter uit het stopcontact en steek het er opnieuw in om de flitsunit voor te bereiden op normaal gebruik. Test vervolgens het systeem.

Reiniging en onderhoud

Reinig de buitenkant met een vochtige doek. Gebruik nooit reinigingsproducten of oplosmiddelen.

Reparatie

Indien het product defect is, moet het voor reparatie naar een erkend vakman worden gestuurd. Open het product nooit zelf, omdat daardoor de garantie vervalt. Neem contact op met uw leverancier als u problemen ondervindt met het product.

Afvalverwerking



Dit product bevat elektrische en elektronische onderdelen. Gooi het toestel niet bij het gewone afval. Neem contact op met uw leverancier voor advies over een correcte afvalverwerking van het product.

Algemene veiligheidsvoorschriften

- Wanneer u Lynx Flash tijdens uw slaap niet opmerkt gebruik dan de kussenvibrator. Dit is bijzonder belangrijk in geval van brand.
- Lage energiestraling (van bv. inbraakalarmen, monitoringsystemen, radioapparatuur en mobiele telefoons) is niet schadelijk voor het product.
- Let op: Externe apparatuur die op het product wordt aangesloten, moet voldoen aan de relevante veiligheidsvoorschriften zoals vastgelegd in EN 60601-1-1, EN 60335-1, EN 60065.

Onderdeelnummer

BL-95 (inclusief statief) 200 30 78

Accessoires:

Analoge wekker 200 30 73

Kussenvibrator 200 30 40

Technische gegevens

Modulatie:	AM.
Frequentie:	433,92 MHz.
Aantal kanalen:	16.
Externe ingang:	1-12 V DC. Voor alarmclock of antenne.
Externe uitgang:	12 V DC. Voor kussenvibrator.
Lamp:	10 W 12 V halogeen.
Voeding:	12 V AC/DC 600 mA.
Bereik:	Circa 15 m binnenshuis.
Afmetingen:	140 x 70 x 45 mm.



Alle zaken betreffende de EU-Richtlijn Medische Hulpmiddelen 93/42/EEG dienen gemeld te worden aan GN ReSound A/S.

Optisk varsling med Lynx blinkelampett

Blinkelampetten er en del av Lynx – vårt trådløse varslingssystem for personer med nedsatt hørsel. Lynx består av ulike typer sendere og mottakere som varsler brukeren om ulike hendelser, for eksempel telefon, dør eller brann.

Blinkelampetten er en trådløs mottaker som varsler med kraftig lysblink når en av senderne i Lynx-systemet aktiveres. De ulike senderne kan identifiseres ved lyset under lampekuppelen blinker med forskjellig takt og dioder i forskjellige farger og symboler lyser.

Senderen sender signalene trådløst til blinkelampetten. Ved behov kan det dessuten monteres én eller flere forsterkere (Lynx Repeater) som forsterker alarmsignalet slik at det når lenger og øker sikkerheten.

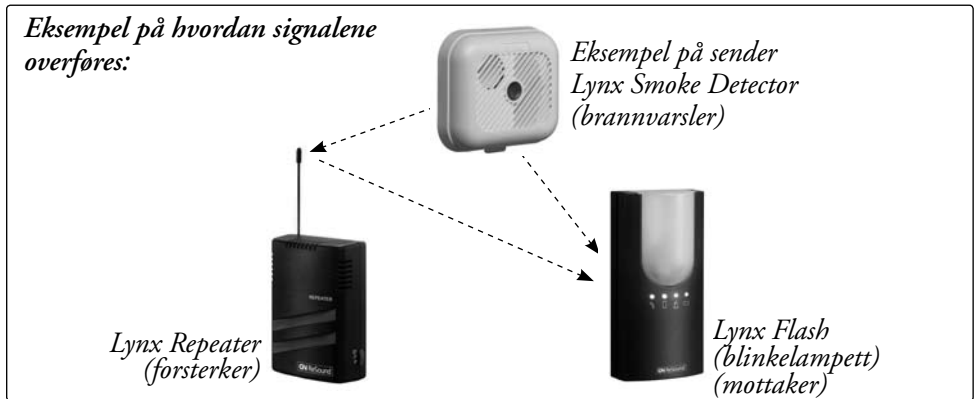

Oversikt

*Under lampekuppelen:
Kanalvelger
(mikrobryter)*

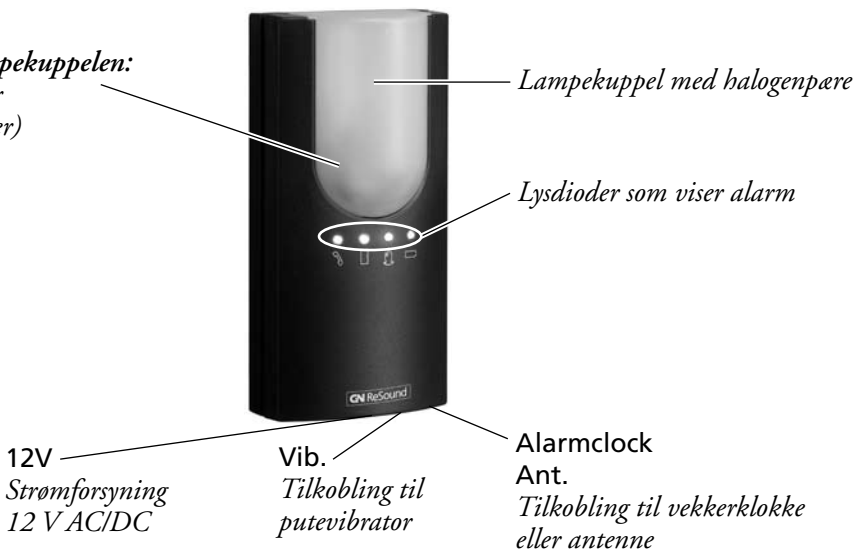

Plassering og montering

Det kan være praktisk å ha flere blinkelampetter i boligen. Det anbefales å plassere lampetten godt synlig i rommet, for eksempel på eller i nærheten av tv-apparatet. På nattbordet hvis det brukes putevibrator og/eller vekkerklokke. Blinkelampetten kan monteres på det medfølgende bordstativet eller skrues fast på veggen.

Strømforsyning

Koble blinkelampetten til strømmettet med den medfølgende strømadapteren. De fire lysdiodene tennes én av gangen for å vise at blinkelampetten er klar til bruk.

Blinkelampetten beholder siste mottatte varsling til neste varsling kommer.

OBS! Blinkelampetten får kun strøm fra strømmettet, og har ikke reservebatteri!

Ekstern antenne

Hvis blinkelampetten brukes uten vekkerklokke må den medfølgende antennen kobles til kontakten Alarmclock Ant. (se oversikt på forrige side). Dette øker rekkevidden til blinkelampetten. Hvis en vekkerklokke er tilkoblet, fungerer ledningen til vekkerklokken som antenne.

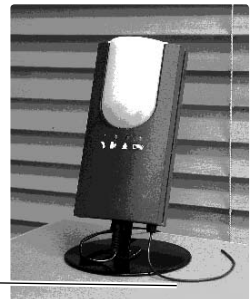

Ekstern antenne —

Funksjonstest



1. Start med å montere de senderne du skal bruke.

Les bruksanvisningen for den aktuelle senderen!

2. Test systemet ved å aktivere senderne i systemet en etter en. Kontroller at riktig alarm indikeres (se neste side). Den siste viste varslingen beholdes til neste varsling kommer.

Indikasjon av alarm

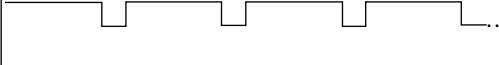
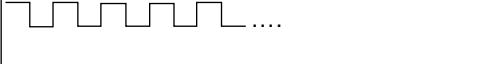
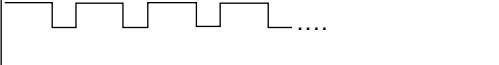
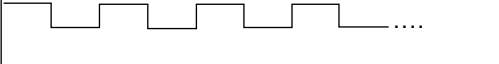
Blinkelampetten kan ta imot alarm fra opptil 7 ulike sendere. Halogenpæren under lampekuppelen blinker i forskjellig takt, og lysdiodeene for den aktuelle alarmen tennes.

Alarm:	Lysdiode:	Blinktakt:
Telefon	oransje - - -	
Dørklokke	- grønn - -	
Røykvarsler	- - rød -	
Barnevakt	oransje grønn rød -	
Anrop	oransje grønn - -	
Valgfri	- grønn rød -	
Valgfri	oransje - rød -	

Batterivarsling

Blinkelampetten indikerer også når batteriene i senderne begynner å bli utladet. Senderne sender en varsling om utladet batteri samtidig med alarmen til blinkelampetten. Først indikeres alarmen som vanlig, deretter blinker den gule batterilampen (til neste alarm kommer).

Skifte kanal

Senderne i Lynx-systemet overfører signalene trådløst til blinkelampetten. Det finnes totalt 16 ulike kanaler som de kan sende på (0-9, A-F). Blinkelampetten og alle sendere må være innstilt på samme kanal for at de skal kunne kommunisere. De er forhåndsinnstilt på kanal 9, og fungerer sammen uten endringer. I enkelte tilfeller kan det imidlertid være nødvendig å endre kanalinnstillingen. Hvis to eller flere brukere bor nær hverandre, kan alarmene forstyrre hverandre. Dette løses ved at man endrer kanalinnstillingen slik at den blir forskjellig for alle personene. Man kan velge en hvilken som helst ledig kanal, unntatt 0. (Kanal 0 er reservert for felles varsling, for eksempel brannalarm.)

Følg denne fremgangsmåten hvis du må endre kanal på blinkelampen: Før den hvite lampekuppelen oppover. På bildet på side 28 ser du hvor mikrobryterne er plassert. Still inn bryterne etter tabellen under. Se bruksanvisningen for mottakeren hvis du vil vite hvordan du skifter kanal på den.

Tabell for innstilling av mikrobryterne:

Kanal:	Bryter:				
	1	2	3	4	5
0	Off	Off	Off	Off	Off
1	On	Off	Off	Off	Off
2	Off	On	Off	Off	Off
3	On	On	Off	Off	Off
4	Off	Off	Off	On	Off
5	On	Off	Off	On	Off
6	Off	On	Off	On	Off
7	On	On	Off	On	Off
8	Off	Off	Off	Off	On
9	On	Off	Off	Off	On
A	Off	On	Off	Off	On
B	On	On	Off	Off	On
C	Off	Off	Off	On	On
D	On	Off	Off	On	On
E	Off	On	Off	On	On
F	On	On	Off	On	On

— Felles alarmkanal for brannalarm

— Forhåndsinnstilt kanal på blinkelampetten og alle sendere

Feilsøking

1. Kontroller at tilkoblingen er riktig og at alle sendere og mottakere i systemet er innstilt på samme kanal. Hvis blinkelampetten fremdeles ikke fungerer, går du videre til følgende punkter.
2. Sett blinkelampetten i testmodus. Før den hvite lampekuppelen oppover slik at du får tilgang til kanalvelgeren. Sett mikrobryter 3 i ON-stilling. Den gule lysdioden begynner å blinke.
3. Kontroller om det finnes forstyrrelser fra andre apparater. Den røde lysdioden indikerer om det finnes andre signaler i omgivelsene som sender på samme frekvens som blinkelampetten. Hvis den røde lysdioden er slukket eller blinker 1-2 ganger i sekundet, er alt i orden. Hvis den lyser kontinuerlig eller blinker raskt tyder det på forstyrrelser.

Tiltak: Flytt blinkelampetten til et annet sted i rommet.

4. Kontroller om det finnes forstyrrelser fra andre sendere. Hvis den gule lysdioden lyser kontinuerlig og de røde og oransje lysdiodene blinker, betyr det at blinkelampetten blir forstyrret av en annen sender i nærheten som sender på samme kanal.

Tiltak: Skift kanal på sendere og mottakere i systemet (se "Skifte kanal" over).

5. Gå ut av testmodus: Sett mikrobryter 3 i OFF-stilling. Ta deretter ut strømadapteren og sett den i igjen, for å klargjøre blinkelampetten for vanlig bruk. Test deretter systemet.

Rengjøring og vedlikehold

Støvsug blinkelampetten på utsiden med en myk børst av og til. Bruk en lett fuktet klut til å tørke av den utvendig. Bruk aldri rengjøringsmidler eller løsemidler.

Reparasjoner

Hvis ditt hørselstekniske hjelpemiddel går i stykker, må du levere det til en autorisert tekniker. Du må aldri selv åpne produktet. Hvis du gjør det bortfaller garantien. Ta kontakt med det stedet der utstyret ble anskaffet fra (hjelpemiddelsentral / forhandler) hvis det oppstår problemer med produktet.

Avfallsbehandling



Dette produktet inneholder elektriske- og/eller elektroniske komponenter og må behandles som elektronikkavfall. Produktet må ikke kastes sammen med annet husholdningsavfall, men leveres på miljøsasjonen eller returneres til utsalgsstedet.

Generelle forsiktighetsregler

- Hvis du ikke holder øye med Lynx Flash, eller hvis du sover uten å bruke putevibrator, vil du sannsynligvis ikke merke at produktet avgir varsling. Ekstra viktig ved brann.
- Stråling fra innbruddsalarm, romovervåkingssystemer, radioutstyr, mobiltelefoner etc. vil normalt ikke kunne skade hjelpemiddelet.
- Advarsel: Eksternt utstyr/enheter som kobles til produktet må oppfylle gjeldende sikkerhetskrav iht. EN 60601-1-1, EN 60335-1 eller EN 60065.

Artikkelnummer

BL-95 (inkludert bordstativ) 200 30 78

Tilbehør:

Analog vekkerklokke 200 30 73

Putevibrator 200 30 40

Tekniske data

Modulering:	AM.
Frekvens:	433,92 MHz.
Antall kanaler:	16 st.
Ekstern inngang:	1-12 V DC. Til vekkerklokke eller antenne.
Ekstern utgang:	12 V DC. Ekstern utgang.
Pære:	10 W 12 V halogen.
Strømforsyning:	12 V AC/DC 600 mA.
Rekkevidde:	Ca 15 m innendørs.
Dimensjoner:	140 x 70 x 45 mm.



Spørsmål knyttet til EUs direktiv for medisinsk utstyr 93/42/EEC bør rettes til GN ReSound A/S.

Optisk varseblivning med Lynx Blinklampett

Blinklampetten ingår i Lynx – vårt trådlösa varseblivningssystem för personer med nedsatt hörsel. Lynx består av olika sändare och mottagare som uppmärksammar dig på olika händelser, t.ex. telefonsignal, dörrsignal och brand.

Blinklampetten är en trådlös mottagare som med kraftigt blinkande halogenljus varslar när någon av sändarna i Lynx-systemet aktiveras. De olika sändarna känns igen genom halogenlampans olika blinkfrekvenser och genom de olivfärgade lysdioderna. Sändaren skickar signalen trådlöst till Blinklampetten. Vid behov kan man dessutom montera en eller flera Repeaterar som förstärker larmsignalen så att den når längre.

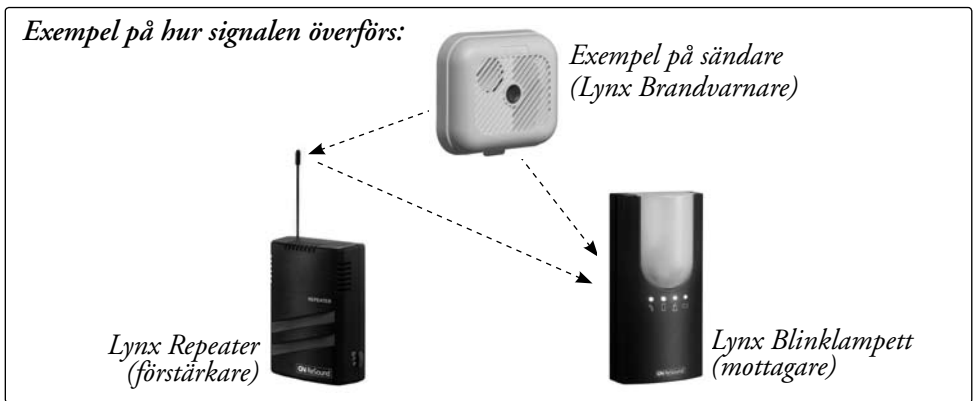

Översikt

Under lampkupan:
 Kanalväljare
 (mikrobrytare)

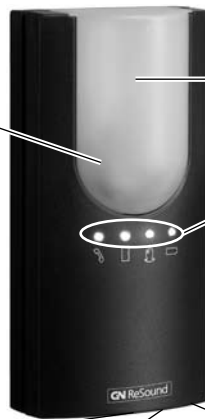
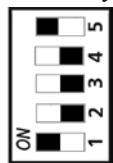

12V
 Strömförsörjning
 12 V AC/DC

Vib.
 Anslutning av
 kuddvibrator

Alarmclock
 Ant.
 Anslutning av väckar-
 klocka eller antenn

Placering och montering

Det kan vara lämpligt att ha flera Blinklampetter i bostaden. Rekommenderad placering är väl synlig i rummet, t.ex. på tv:n, eller på nattduksbordet om kuddvibrator eller väckarklocka används. Blinklampetten kan monteras på det medföljande bordsstativet eller skruvas fast på väggen.

Strömförsörjning

Anslut Blinklampetten till elnätet, med den medföljande nätadaptorn. De fyra lysdioderna tänds en i taget, för att visa att Blinklampetten är färdig att användas.

Blinklampetten kommer att behålla senast mottagna varsel, tills nästa varsel kommer.

OBS! Blinklampetten strömförsörjs endast från elnätet, och saknar batteribackup!

Extern antenn

När Blinklampetten används utan väckarklocka ska den bifogade externa antennen kopplas in i anslutningen Alarmclock Ant. (se Översikt på föregående sida). Detta förlänger räckvidden för Blinklampetten. Om en väckarklocka är ansluten, fungerar istället väckarklockans sladd som antenn.



Extern antenn

Funktionstest

1. Börja med att installera de sändare som du ska använda.

Läs i bruksanvisningen för respektive sändare!

2. Testa systemet genom att, en i taget, aktivera de sändare som du har i systemet. Verifiera att rätt larm indikeras (se nästa sida). Den senast indikerade varslingen behålls tills nästa varsel kommer.

Byta kanal

Sändarna i Lynx-systemet överför signalen trådlöst till Blinklampetten. Det finns totalt 16 olika kanaler som de kan sända på (0-9, A-F). Blinklampetten och alla sändare måste vara inställda på samma kanal för att de ska kunna kommunicera. De är förinställda på kanal 9, och fungerar då tillsammans utan ändringar. I vissa fall kan man dock behöva ändra kanalinställningen. Om två eller flera användare bor nära varandra kan larmen störa varandra. Detta avhjälpas genom att man ändrar kanalinställningen så att den blir olika för alla personer. Man kan välja vilka lediga kanaler som helst, utom 0. (Kanal 0 är reserverad för gemensam varslning, t.ex. brandlarm.)

Om du behöver byta kanal på Blinklampetten, gör så här: För den vita lampkupan uppåt. På bilden på sid 33 ser du var mikrobrytarna är placerade. Ställ brytarna enligt tabellen nedan. För att ändra kanal på mottagaren, se bruksanvisningen för denna.

Tabell för inställning av mikrobrytarna:

		Brytare:				
		1	2	3	4	5
Kanal:	0	Off	Off	Off	Off	Off
	1	On	Off	Off	Off	Off
	2	Off	On	Off	Off	Off
	3	On	On	Off	Off	Off
	4	Off	Off	Off	On	Off
	5	On	Off	Off	On	Off
	6	Off	On	Off	On	Off
	7	On	On	Off	On	Off
	8	Off	Off	Off	Off	On
	9	On	Off	Off	Off	On
	A	Off	On	Off	Off	On
	B	On	On	Off	Off	On
	C	Off	Off	Off	On	On
	D	On	Off	Off	On	On
	E	Off	On	Off	On	On
	F	On	On	Off	On	On

— Gemensam larmkanal för brandlarm

— Förinställd kanal på Blinklampetten och samtliga sändare

Felsökning

1. Kontrollera att inkopplingen är korrekt och att alla sändare och mottagare i systemet är inställda på samma kanal. Om Blinklampetten fortfarande inte fungerar, gå vidare till följande punkter.
2. *Ställ Blinklampetten i testläge:* För den vita lampkupan uppåt så att kanalväljaren blir åtkomlig. Sätt mikrobrytare 3 i läge ON. Den gula lysdioden börjar blinka.
3. *Kontrollera störningar från annan apparatur:* Den röda lysdioden indikerar nu om det finns andra signaler i omgivningen som sänder på samma frekvens som Blinklampetten. Om den röda lysdioden är släckt eller blinkar 1-2 gånger i sekunden är det OK. Om den däremot lyser konstant eller blinkar snabbt tyder detta på störningar.

Åtgärd: Flytta Blinklampetten till en annan plats i rummet.

4. *Kontrollera störningar från annan sändare:* Om den gula lysdioden lyser med fast sken och de röda och orange lysdioderna blinkar, betyder det att Blinklampetten störs av en annan sändare i närheten, som sänder på samma kanal.

Åtgärd: Byt kanal på sändare och mottagare i systemet (se "Byta kanal" ovan).

5. *Gå ur testläget:* Ställ mikrobrytare 3 i läge OFF. Ta sedan ur nätadaptern och sätt i den igen, för att förbereda Blinklampetten för normal användning. Testa sedan systemet.

Rengöring och underhåll

Dammsug Blinklampetten på utsidan med en mjuk borste då och då. Använd en lätt fuktad trasa för att torka av den utvändigt. Använd aldrig rengöringsmedel eller lösningsmedel.

Service

Om produkten går sönder måste du lämna den till en auktoriserad tekniker för reparation. Du får aldrig själv öppna produkten, för då upphör garantin att gälla. Vänd dig till din hörcentral eller till återförsäljaren om du får problem med produkten.

Avfallshantering



Denna produkt innehåller elektrisk eller elektronisk utrustning. Kasta inte produkten i soporna när den är uttjänt. Vänd dig till din hörcentral eller till återförsäljaren för anvisning om hur avfallet ska hanteras.

Allmänna försiktighetsåtgärder

- Om du inte har Lynx Flash under uppsikt, eller om du sover utan att använda en kuddvibrator, kommer du sannolikt inte att märka att produkten larmar. Extra viktigt vid brand.
- Strålning som innehåller låg energi (t.ex. från inbrottslarm, rumsövervakningssystem, radioutrustning och mobiltelefoner) är ofarliga för produkten.
- Varning: Externa enheter som kopplas till produkten måste uppfylla tillämpliga krav på säkerhet enligt EN 60601-1-1, EN 60335-1 eller EN 60065.

Artikelnummer

BL-95 (inklusive bordsstativ) 200 30 78

Tillbehör:

Analog väckarklocka 200 30 73

Kuddvibrator 200 30 40

Tekniska data

Modulation:	AM.
Frekvens:	433,92 MHz.
Antal kanaler:	16 st.
Extern ingång:	1-12 V DC. För väckarklocka eller antenn.
Extern utgång:	12 V DC. För kuddvibrator.
Lampa:	10 W 12 V halogen.
Strömförsörjning:	12 V AC/DC 600 mA.
Räckvidd:	Ca 15 m inomhus.
Dimensioner:	140 x 70 x 45 mm.



Frågor rörande EU:s medicintekniska direktiv 93/42/EEC hänvisas till GN ReSound A/S.

BELGIQUE/BELGIË:**GN ReSound Belgium n.v.**

Pontbeekstraat 2 (2de verdiep)
B-1702 Groot-Bijgaarden

Tél. +32 2 229 34 60

Fax +32 2 229 34 69

SVERIGE:

Postadress:

GN ReSound AB

Box 12874
SE-112 98 Stockholm

Service:

GN ReSound AB ALD Division

Svarvarg. 9, 2 tr
SE-112 49 Stockholm

Tel. +46 31 80 01 50

Fax +46 8 54 55 36 39

info@gnresound.se

www.gnresound-ald.se

NEDERLAND:**GN ReSound bv**

Postbus 85
NL-6930 AB, Westervoort
Het Hazeland 5-7
NL-6931 KA, Westervoort

Tel. +31 26 31 95 000

Fax +31 26 31 95 001

info@gnresound.nl

**SCHWEIZ/SUISSE/
SVIZZERA:****GN ReSound AG**

Schützenstrasse 1
CH-8800 Thalwil

Tel. +41 44 722 91 11

Fax +41 44 722 91 12

gnresound@gnresound.ch

NORGE:**GN ReSound AS**

Akersgaten 45
Postboks 132 Sentrum
N-0102 Oslo

Telefon +47 22 47 75 30

Telefaks +47 22 47 75 50

info@gnresound.no

www.gnresound.no

INTERNATIONAL INQUIRIES:**GN ReSound AB ALD Division**

Svarvarg. 9, 2 tr
SE-112 49 Stockholm, Sweden

Tel. +46 8 441 16 70

Fax +46 8 441 16 80

info.ald@gnresound.se

www.gnresound-ald.com

MANUFACTURER

*in the sense of EU Medical
Device Directive 93/42/EEC:*

GN ReSound A/S

Lautrupbjerg 7
DK-2750 Ballerup
Denmark

*Service and product-related
questions: see contact details
for each country or "Internation-
al inquiries".*